

ZAKŁAD IZOLATORÓW ELEKTROTECHNICZNYCH  
BOPLAST Sp. z o.o.

Adres:

ul. B.Krzywoustego 1,  
tel./fax +48 59 862 01 86;  
www.boplast.pl

84-300 Lębork  
tel. 516 198 886  
e-mail: boplast@boplast.pl

IZOLATORY WSPORCZE \* IZOLATORY PRZEPUSTOWE \* WYROBY IZOLACYJNE \* USŁUGI

## Izolator wsporczy E kV typ IW15

1. Materiał izolatora:  
mieszanka epoksydowa
2. Izolator spełnia wymagania  
normy PN-IEC 60273
3. Maksymalny moment dokręcania śrub:  
- M10 - 40 Nm  
- M16 - 120 Nm
4. Izolator przeznaczony do pracy  
w warunkach wewnętrznych

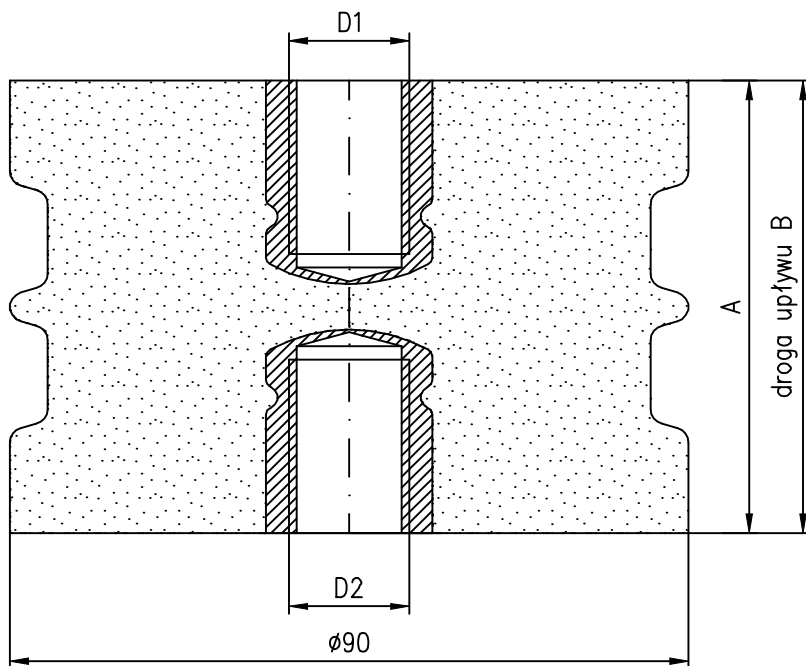

04	60	70	10	M10	M10	6	0,8 kg
03	100	110	8	M16	M16	10	1,4 kg
02	50	60	10	M16	M16	6	0,7 kg
01	60	70	10	M16	M16	6	0,8 kg
wyk. wym.	A	B	C	D1	D2	E	Waga

Napięcie znamionowe	E kV
Wytrzymałość mechaniczna	C kN
Droga upływu	B mm

*Istnieje możliwość wykonania gwintu pod konkretne wymagania Klienta.*